

Please Read and Save this Use and Care Book.

IMPORTANT SAFEGUARDS.

When using electrical appliances, basic safety precautions should always be followed, including the following:

READ ALL INSTRUCTIONS

- Do not touch hot surfaces. Use handles or knobs.
- To protect against fire, electric shock and injury to persons do not immerse cord, plugs or appliance in water or other liquid.
- Close supervision is necessary when any appliance is used by or near children.
- Unplug from outlet when not in use and before cleaning. Allow to cool before putting on or taking off parts, and before cleaning the appliance.
- Do not operate any appliance with a damaged cord or plug, or after the appliance malfunctions or has been damaged in any manner. Contact the Consumer Support department listed in these instructions
- The use of accessory attachments not recommended by the appliance manufacturer may result in fire, electric shock or injury to persons.
- Do not use outdoors.
- Do not let cord hang over edge of table or counter, or touch hot surfaces.
- Do not place on or near a hot gas or electric burner, or in a heated oven.
- To disconnect, turn any control to off, then remove plug from wall outlet.
- Do not use this appliance for other than intended use.
- Keep lid on the carafe when in use.
- Scalding may occur if the lid is removed during the brewing cycles.
- The carafe is designed for use with this appliance. It must never be used on a range top.
- Do not set a hot carafe on a wet or cold surface.
- Do not use a cracked carafe or a carafe having a loose or weakened handle.
- Do not clean carafe with cleansers, steel wool pads or other abrasive material.
- This appliance is not intended for use by persons (including children) with reduced physical, sensory or mental capabilities, or lack of experience and knowledge, unless they have been given supervision or instruction concerning use of the appliance by a person responsible for their safety.
- Children should be supervised to ensure that they do not play with the appliance.

SAVE THESE INSTRUCTIONS.

This product is for household use only.

POLARIZED PLUG (120V Models Only)

This appliance has a polarized plug (one blade is wider than the other). To reduce the risk of electric shock, this plug is intended to fit into a polarized outlet only one way. If the plug does not fit fully into the outlet, reverse the plug. If it still does not fit, contact a qualified electrician. Do not attempt to modify the plug in any way.

TAMPER-RESISTANT SCREW

Warning: This appliance is equipped with a tamper-resistant screw to prevent removal of the outer cover. To reduce the risk of fire or electric shock, do not attempt to remove the outer cover. There are no user-serviceable parts inside. Repair should be done only by authorized service personnel.

ELECTRICAL CORD

- A short power-supply cord is provided to reduce the risks resulting from becoming entangled in or tripping over a longer cord.
- Extension cords are available and may be used if care is exercised in their use.
- If an extension cord is used:
 - The marked electrical rating of the extension cord should be at least as great as the electrical rating of the appliance;
 - If the appliance is of the grounded type, the extension cord should be a grounding-type 3-wire cord; and
 - The cord should be arranged so that it will not drape over the counter top or tabletop where it can be pulled on by children or tripped over.

Note: If the power cord is damaged, please contact the warranty department listed in these instructions.

HOW TO USE

This product is for household use only.

GETTING STARTED

- Remove all packing material, any stickers, and the plastic band around the power plug.
- Wash removable parts as instructed in CARE AND CLEANING.
- Pour fresh cold water up to 12 MAX mark.
- Place basket-style paper filter into removable filter basket. Place basket into filter basket holder.
- Plug cord into standard electrical outlet.
- Brew water through appliance without adding coffee grounds. This removes any dust or residue that may remain in the system after the manufacturing process.
- Discard water and paper filter.
- Turn off appliance, unplug and allow to cool down.

BREWING COFFEE

- Open one-piece cover. Using the carafe, fill water reservoir with cold tap water. Use lines on side of reservoir as a guide. Do not fill past the 12 MAX line. **Important:** If too much water is added it will leak from the back of the coffeemaker.
- Place paper filter into filter basket. Add ground coffee (we suggest 1 heaping tablespoon per cup). Place filter basket in place.
- Close one-piece cover securely.
- Place brew-thru lid on empty carafe on carafe plate. **Note:** Coffee may overflow if brew-thru lid is not properly aligned.
- Plug cord into an outlet. Press ON/OFF button to begin brewing.
- When coffee grounds are cool, carefully remove and discard used grounds and filter.
- To turn off coffeemaker at any time press ON/OFF btton.
- Unplug appliance when not in use.

Important: This coffeemaker must be shut off and unplugged when not in use. It does not shutoff automatically

SNEAK-A-CUP™ FEATURE

Removing the carafe pauses brewing. The carafe must be placed back within 30 seconds to prevent overflow. Brewing resumes automatically.

CARE AND CLEANING

This product contains no user serviceable parts. Refer service to qualified service personnel.

CLEANING

Make sure your coffeemaker is unplugged and cool.

- Remove filter basket. Discard used paper filter and coffee grounds.
- Wash filter basket and carafe in dishwasher (top-rack) or by hand in hot, soapy water.
- Wipe outside of coffeemaker, control panel and carafe plate with a soft, damp cloth.
- Note:** Do not use abrasive cleansers or scouring pads. Never immerse the coffeemaker in water.
- To clean the inside of the cover, open the cover and leave in the open position; wipe with a damp cloth.

CLEANING WITH VINEGAR

Note: With regular use, minerals and hard water can clog your coffeemaker. A full cleaning with vinegar is recommended once a month.

- Pour white vinegar into water reservoir up to the 6-cup mark on the water window. Add cold water up to the 10-cup mark.
- Put a paper filter in filter basket and close cover. Set empty carafe on the carafe plate.
- Turn on coffeemaker. Let half the cleaning mixture brew into carafe (until level is around 5). Turn off coffeemaker and let it soak for at least 15 minutes.
- Turn on coffeemaker again and brew remaining cleaning mixture into carafe. Turn off coffeemaker; empty carafe and discard paper filter.
- Fill reservoir with cold water to 11-cup line; replace carafe on carafe plate and then turn on coffeemaker for a complete brewing cycle to flush out remaining cleaning mixture. You may want to repeat this step to completely remove the vinegar smell/taste.
- Wash filter basket and carafe as instructed in CLEANING.

NEED HELP?

For service, repair or any questions regarding your appliance, call the appropriate 800 number on cover of this book. Please **DO NOT** return the product to the place of purchase. Also, please **DO NOT** mail product back to manufacturer, nor bring it to a service center. You may also want to consult the website listed on the cover of this manual.

Two-Year Limited Warranty (Applies only in the United States and Canada)
What does it cover?

- Any defect in material or workmanship provided; however, Spectrum Brands, Inc.s liability will not exceed the purchase price of product.

For how long?

- Two years from the date of original purchase with proof of such purchase.

What will we do to help you?

- Provide you with a reasonably similar replacement product that is either new or factory refurbished.

How do you get service?

- Save your receipt as proof of date of sale.
- Visit the online service website at www.prodprotect.com/applica, or call toll-free 1-800-231-9786, for general warranty service.
- If you need parts or accessories, please call 1-800-738-0245.

What does your warranty not cover?

- Damage from commercial use
- Damage from misuse, abuse or neglect
- Products that have been modified in any way
- Products used or serviced outside the country of purchase
- Glass parts and other accessory items that are packed with the unit
- Shipping and handling costs associated with the replacement of the unit
- Consequential or incidental damages (Please note, however, that some states do not allow the exclusion or limitation of consequential or incidental damages, so this limitation may not apply to you.)

How does state law relate to this warranty?

- This warranty gives you specific legal rights. You may also have other rights that vary from state to state or province to province.

Por favor lea este instructivo antes de usar el producto INSTRUCCIONES IMPORTANTES DE SEGURIDAD

Quando se utilizan aparatos eléctricos, siempre se debe respetar ciertas medidas de seguridad a fin de reducir el riesgo de un incendio, un choque eléctrico y (o) lesiones a las personas, incluyendo las siguientes:

POR FAVOR LEA TODAS LAS INSTRUCCIONES

- No toque las superficies calientes. Use las asas o las perillas.
- A fin de protegerse contra un choque eléctrico y lesiones a las personas, no sumerja el cable, los enchufes ni el aparato en agua ni en ningún otro líquido.
- Todo aparato eléctrico usado en la presencia de los niños o por ellos mismos requiere la supervisión de un adulto.
- Desconecte el aparato del tomacorriente cuando no esté en uso y antes de limpiarlo. Espere que el aparato se enfríe antes de instalarle o retirarle piezas y antes de limpiarlo.
- No use ningún aparato eléctrico que tenga el cable o el enchufe averiado, que presente un problema de funcionamiento o que esté dañado. Póngase en contacto con el departamento de garantía que aparece en estas instrucciones
- El uso de accesorios no recomendados por el fabricante del aparato puede ocasionar incendio, choque eléctrico o lesiones a las personas.
- No use este aparato a la intemperie.
- No permita que el cable cuelgue del borde de la mesa o del mostrador ni que entre en contacto con las superficies calientes.
- No coloque el aparato sobre ni cerca de las hornillas de gas o eléctricas ni adentro de un horno caliente.
- Para desconectar, ajuste todo control a la posición de apagado (OFF) y después, retire el enchufe del tomacorriente.
- Este aparato se debe usar únicamente con el fin previsto.
- La tapa debe permanecer sobre la jarra cuando el aparato está en uso.
- El retirar la tapa durante los ciclos de colado puede ocasionar quemaduras.
- La jarra está diseñada para ser utilizada con este aparato. Jamás se deberá utilizar sobre la estufa.
- Nunca coloque una jarra caliente sobre una superficie fría ni húmeda.
- No utilice la jarra si el vidrio se encuentra rajado o si el asa está débil.
- No limpie la jarra con limpiadores abrasivos, con almohadillas de fibra de metal ni demás limpiadores abrasivos.
- Este aparato no está diseñado para ser usado por personas (incluido niños) con capacidad limitada física, mental o sensoriales disminuidas y falta de experiencia o conocimiento que les impida utilizar el aparato con toda seguridad sin supervisión o instrucción.
- Se debe asegurar la supervisión de los niños para evitar que usen el aparato como juguete.

CONSERVE ESTAS INSTRUCCIONES.

Este aparato electrico es para uso domestico unicamente.

ENCHUFE POLARIZADO (SOLAMENTE PARA LOS MODELOS DE 120V)

Este aparato cuenta con un enchufe polarizado (un contacto es más ancho que el otro). A fin de reducir el riesgo de un choque eléctrico, este enchufe encaja en un tomacorriente polarizada en un solo sentido. Si el enchufe no entra en le tomacorriente, inviértalo y si aun así no encaja, consulte con un electricista. Por favor no trate de alterar esta medida de seguridad.

TORNILLO DE SEGURIDAD

Advertencia: Este aparato cuenta con un tornillo de seguridad para evitar la remoción de la cubierta exterior del mismo. A fin de reducir el riesgo de incendio o de choque eléctrico, por favor no trate de remover la cubierta exterior. Este producto no contiene piezas reparables por el consumidor. Toda reparación se debe llevar a cabo únicamente por personal de servicio autorizado.

CABLE ELÉCTRICO

- Un cable de alimentación corto es provisto para reducir los riesgos de enredarse o tropezar con un cable más largo.
- Existen cables de extensión disponibles y estos pueden ser utilizados si se toma el cuidado debido en su uso.
- Si se utiliza un cable de extensión:
 - La clasificación eléctrica marcada del cable de extensión debe ser, como mínimo, igual a la clasificación eléctrica del aparato;
 - Si el aparato es del tipo de conexión a tierra, el cable de extensión debe ser un cable de tres alambres de conexión a tierra; y
 - El cable debe ser acomodado de manera que no cuelgue del mostrador o de la mesa para evitar que un niño tire del mismo o que alguien se tropiece sin darse cuenta.

Nota: Si el cable de alimentación está dañado, por favor llame al número del departamento de garantía que aparece en estar instrucciones.

COMO USAR

Este product es solamente para uso doméstico.

PRIMEROS PASOS

- Retiere todo material de empaque, etiquetas y la tira plástica alrededor del enchufe.
- Lave las piezas removibles según las instrucciones en la sección de CUIDADO Y LIMPIEZA.
- Vierta agua fría en el tanque de agua hasta el nivel que indica 12 tazas (MAX).
- Abra la tapa e inserte un filtro vacío de papel en el cesto removible para el filtro.
- Enchufe el cable a un tomacorriente normal.
- Cuele agua sin agregar café molido. Esto elimina cualquier residuo de polvo que pudiera haber en el sistema debido al proceso de fabricación.
- Deseche tanto el agua de la jarra como el filtro de papel.
- Apague y desconecte el aparato; espere que se enfríe.

PARA COLAR CAFÉ

- Abra la tapa enteriza. Llene el tanque con agua fresca de la llave. Use las líneas del tanque como guía. No pase el nivel de 12 tazas de agua .
- Importante:** Si el tanque se llena con demasiada agua, ésta empezará a escurrir por la parte trasera de la cafetera.
- Coloque el filtro de papel en el cesto de filtro. Agregue café molido (se sugiere una cuchara sopera por taza). Coloque el cesto del filtro en su lugar.
- Cubra la jarra con la tapa de colado.
- Coloque la jarra vacía sobre la placa.
- Nota:** El café puede derramarse si la tapa de colado no está bien alineada.
- Conecte el cable a un tomacorriente. Presione el botón de encender/apagar (ON/OFF) para comenzar a colar .
- Retire cuidadosamente y deseche el filtro cuando el café molido se haya enfriado.
- Desconecte la cafetera mientras no esté en uso.
- Presione la pestaña sobre la tapa de la jarra para servir el café.
- Importante:** Esta cafetera se tiene que apagar y desconchufar cuando no esté en uso. Ésta no se apaga automáticamente.

DISPOSITIVO DE INTERRUPCIÓN DE COLADO SNEAK-A-CUP™

Al retirar la jarra,se detiene el proceso de colado. Para evitar un derrame, coloque de nuevo la jarra sobre la placa antes de 30 segundos. el proceso de colado vuelve a empezar.

CUIDADO Y LIMPIEZA

Este producto no contiene partes que el consumidor pueda reparar. En caso de requerir mantenimiento, envíela al personal de servicio calificado.

LIMPIEZA

Asegúrese de que su cafetera se encuentre desconectada y fría.

- Abra la tapa de la cafetera. Retire el cesto del filtro. Deseche el filtro de papel usado y el café molido.
 - Lave el cesto del filtro y la jarra en la máquina lavaplatos (escurridor superior) o a mano con agua tibia y jabón.
 - Limpie con un paño húmedo el exterior de la cafetera, el panel de control y la placa.
- Nota:** No utilice limpiadores abrasivos o esponjas para fregar. Jamás sumerja la cafetera en agua.

- Para limpiar por dentro de la tapa, ábrala y manténgala en esta posición, Limpie las superficies con un paño húmedo.

LIMPIAR CON VINAGRE

Nota: Debido al uso regular, los minerales y el agua dura pueden tapar su cafetera. Se recomienda limpiar la cafetera con vinagre una vez al mes.

- Vierta vinagre blanco en el tanque de agua hasta la marca de la taza 6 en la ventanilla de agua. Agregue agua fría hasta la marca de la taza 10.
- Coloque un filtro de papel en el cesto removible y cierre la tapa. Coloque la jarra vacía sobre la placa.
- Encienda la cafetera. Permita que la mitad de la mezcla se cuele a la jarra (hasta la marca del nivel 5). Apague la cafetera y deje que se absorba al menos durante 15 minutos.
- Encienda de nuevo la cafetera y cuele el resto de la mezcla en la jarra. Apague la cafetera, vacíe la jarra y tire a la basura el filtro de papel.
- Llene el tanque con agua fría hasta la marca de la taza 11, vuelva a colocar la jarra en la placa y a continuación encienda la cafetera para un ciclo de colado complete para eliminar el resto de la mezcla de agua y vinagre. Si desea, puede repetir este paso para eliminar por completo el sabor/olor a vinagre.
- Lave el cesto del filtro y la jarra como se describe en la sección LIMPIEZA.

¿NECESITA AYUDA?

Para servicio, reparaciones o preguntas relacionadas al producto, por favor llame al número del centro de servicio que se indica para el país donde usted compró su producto. NO devuélva el producto al fabricante. Llame o lleve el producto a un centro de servicio autorizado.

DOS AÑOS DE GARANTÍA LIMITADA

(No aplica en México, Estados Unidos y Canada)

¿Qué cubre la garantía?

- La garantía cubre cualquier defecto de materiales o de mano de obra que no haya sido generado por el uso incorrecto del producto.

¿Por cuánto tiempo es válida la garantía?

- Por dos años a partir de la fecha original de compra mientras que tenga una prueba de la compra.

¿Cómo se obtiene el servicio necesario?

- Conserve el recibo original como comprobante de la fecha de compra, comuníquese con el centro de servicio de su país y haga efectiva su garantía si cumple lo indicado en el manual de instrucciones.

¿Cómo se puede obtener servicio?

- Conserve el recibo original de compra.
- Por favor llame al número del centro de servicio autorizado.

¿Qué aspectos no cubre esta garantía?

- Los productos que han sido utilizados en condiciones distintas a las normales.
- Los daños ocasionados por el mal uso, el abuso o negligencia.
- Los productos que han sido alterados de alguna manera.
- Los daños ocasionados por el uso comercial del producto.
- Los productos utilizados o reparados fuera del país original de compra.
- Las piezas de vidrio y demás accesorios empacados con el aparato.
- Los gastos de tramitación y embarque asociados al reemplazo del producto.
- Los daños y perjuicios indirectos o incidentales.

¿Qué relación tiene la ley estatal con esta garantía?

- Esta garantía le otorga derechos legales específicos y el consumidor podría tener otros derechos que varían de una región a otra.

Póliza de Garantía

(Válida sólo para México)

Duración

Spectrum Brands de México, SA de CV garantiza este producto por 2 años a partir de la fecha original de compra.

¿Qué cubre esta garantía?

- Esta Garantía cubre cualquier defecto que presenten las piezas, componentes y la mano de obra contenidas en este producto.
- Requisitos para hacer válida la garantía
- Para reclamar su Garantía deberá presentar al Centro de Servicio Autorizado la póliza sellada por el establecimiento en donde adquirió el producto. Si no la tiene, podrá presentar el comprobante de compra original.

¿Dónde hago válida la garantía?

- Llame sin costo al teléfono 01 800 714 2503, para ubicar el Centro de Servicio Autorizado más cercano a su domicilio en donde usted podrá encontrar partes, componentes, consumibles y accesorios.

Procedimiento para hacer válida la garantía

Acuda al Centro de Servicio Autorizado con el producto con la póliza de Garantía sellada o el comprobante de compra original, ahí se reemplazará cualquier pieza o componente defectuoso sin cargo alguno para el usuario final. Esta Garantía incluye los gastos de transportación que se deriven de su cumplimiento.

Excepciones

Esta Garantía no será válida cuando el producto:

- Se hubiese utilizado en condiciones distintas a las normales.
- No hubiese sido operado de acuerdo con el instructivo de uso que le acompaña.
- Cuando el producto hubiese sido alterado o reparado por personas no autorizadas por Spectrum Brands de México, SA de CV.

Nota: Usted podrá encontrar partes, componentes, consumibles y accesorios en los centros de servicios autorizados. Esta garantía incluyen los gastos de transportación que se deriven de sus cumplimiento dentro de sus red de servicio.

Veuillez lire et conserver ce guide d'entretien et d'utilisation.

IMPORTANTES CONSIGNES DE SÉCURITÉ

Lorsqu’on utilise des appareils électriques, il faut toujours respecter certaines règles de sécurité fondamentales, notamment les suivantes:

LIRE TOUTES LES INSTRUCTIONS

- Ne pas toucher aux surfaces chaudes. Prendre l’appareil par les poignées ou les boutons.
- Afin d’éviter les risques d’incendie, de choc électrique et de blessures, ne pas immerger le cordon, la fiche ou l’appareil dans l’eau ou dans d’autres liquides.
- Exercer une étroite surveillance lorsque l'appareil est utilisé à proximité d’un enfant ou que ce dernier s'en sert.
- Débrancher l'appareil lorsqu'il n'est pas en marche et avant le nettoyage. Le laisser refroidir avant d'installer ou de retirer des pièces, et avant de le nettoyer.
- Ne pas utiliser un appareil dont la fiche ou le cordon sont abîmés, qui présente un problème de fonctionnement, ou qui est endommagé de quelque façon que ce soit. Communiquer avec le Service de soutien à la clientèle dont les coordonnées figurent dans les présentes instructions.
- L'utilisation d'accessoires non recommandés par le fabricant de l'appareil présente des risques d'incendie, de choc électrique ou de blessures.
- Ne pas utiliser l'appareil à l'extérieur.
- Ne pas laisser le cordon pendre du rebord d'une table ou d'un comptoir, ou toucher une surface chaude.
- Ne pas placer l'appareil sur un brûleur au gaz ou électrique, ou à proximité, ni dans un four chaud.
- Pour débrancher l'appareil, d’abord mettre tout bouton de commande en position d’arrêt (OFF), puis débrancher l'appareil de la prise de courant.
- N'utiliser cet appareil que pour les fonctions auxquelles il est destiné.
- Garder le couvercle sur la carafe lors de l'utilisation de l'appareil.
- Le retrait du couvercle pendant les cycles d’infusion peut causer des brûlures.
- La carafe est conçue pour être utilisée avec cet appareil. Elle ne doit jamais être utilisée sur une table de cuisson.
- Ne pas déposer la carafe chaude sur une surface froide ou mouillée.
- Ne pas se servir de la carafe si le verre en est fêlé ou si la poignée est lâche ou affaiblie.
- Ne pas nettoyer la carafe avec des produits nettoyants, des tampons en laine d’acier, ou tout autre produit abrasif.
- Cet appareil n’est pas conçu pour être utilisé par des personnes (notamment des enfants) dont les capacités physiques, sensorielles ou mentales sont réduites ou qui manquent d’expérience ou de connaissances, à moins qu’elles ne soient supervisées ou dirigées par une personne responsable de leur sécurité pendant l’utilisation.
- Les enfants doivent être supervisés afin d’éviter qu’ils ne jouent avec l’appareil.

CONSERVER CES MESURES.

L'appareil est conçu pour une utilisation domestique.

FICHE POLARISÉE (MODÈLES DE 120 V SEULEMENT)

L'appareil est muni d'une fiche polarisée (une lame plus large que l'autre). Afin de minimiser les risques de secousses électriques, ce genre de fiche n'entre que d'une façon dans une prise polarisée. Lorsqu'on ne peut insérer la fiche à fond dans la prise, il faut tenter de le faire après avoir inversé les lames de côté. Si la fiche n'entre toujours pas dans la prise, il faut communiquer avec un électricien certifié. Il ne faut pas tenter de modifier la fiche.

VIS INDESSERRABLE

Avertissement: L'appareil est doté d'une vis indesserrable empêchant l'enlèvement du couvercle extérieur. Pour réduire les risques d'incendie ou de secousses électriques, ne pas tenter de retirer le couvercle extérieur. L'utilisateur ne peut pas remplacer les pièces de l'appareil. En confier la réparation seulement au personnel des centres de service autorisés.

CORDON D'ALIMENTATION

- Un cordon d'alimentation court est fourni pour éviter qu'un cordon long s'emmêle ou fasse trébucher.
- Des rallonges électriques sont disponibles et peuvent être utilisées avec prudence.
- En cas d'utilisation d'une rallonge :

- Le calibre indiqué de la rallonge doit être au moins aussi élevé que celui de l'appareil,
- si l'appareil est mis à la terre, la rallonge doit être de type mise à la terre avec 3 broches; et
- le cordon électrique doit être disposé de façon à ce qu'il ne pende pas du comptoir ou de la table, qu'il ne soit pas à la portée des enfants et qu'il ne fasse pas trébucher.

Remarque : Si le cordon d'alimentation est endommagé, veuillez communiquer avec le Service de la garantie dont les coordonnées figurent dans les présentes instructions.

UTILISATION

Cet appareil est conçu pour un usage domestique seulement.

POUR COMMENCER

- Retirer tout matériau d'emballage, toute étiquette et la bande de plastique entourant la fiche.
- Laver toutes les pièces amovibles en suivant les directives de la section « ENTRETIEN ET NETTOYAGE ».
- Verser de l'eau fraîche froide dans le réservoir à eau, jusqu'à la marque du maximum (correspondant à 12 tasses).
- Placer le filtre en papier de type panier dans le panier-filtre amovible. Placer le panier-filtre dans le porte-panier.
- Brancher le cordon dans une prise de courant standard.
- Faire effectuer un cycle d’infusion à l'appareil sans ajouter de café. Cela permet de nettoyer le système de la poussière et de tout résidu qui s’y serait inséré pendant le processus de fabrication.
- Jeter l'eau et le filtre en papier.
- Éteindre l'appareil, le débrancher et le laisser refroidir.

INFUSION DU CAFÉ

- Soulever le couvercle monopièce. À l'aide de la carafe, remplir le réservoir à eau avec de l'eau froide du robinet. Se servir des lignes sur le côté du réservoir à titre de guides. Ne pas remplir à une capacité dépassant la marque du maximum, soit la ligne 12.
- Si la quantité d'eau est excessive, elle débordera par l'arrière de la cafetière.
- Placer le filtre en papier dans le panier-filtre. Ajouter du café moulu (nous recommandons 1 c. à table bombée par tasse). Mettre le panier-filtre en place.
- Bien refermer le couvercle monopièce.
- Rabattre le couvercle d'infusion sur la carafe vide placée sur le réchaud.
- Remarque :** Le café peut déborder si le couvercle d'infusion de la carafe n'est pas bien placé.
- Brancher la fiche du cordon dans une prise de courant. Appuyer sur le bouton marche/arrêt (ON/OFF), l'infusion commence alors.
- Enlever délicatement le marc de café lorsqu'il est froid et jeter le filtre à café usagé.
- Pour éteindre la cafetière en tout temps, appuyer sur le bouton marche/arrêt (ON/OFF).
- Débrancher l'appareil quand il ne sert pas.

Important: Cette cafetière doit être mise hors tension et débranchée lorsqu'elle n'est pas utilisée. Elle ne s'éteint pas automatiquement.

FONCTION SNEAK-A-CUP™

L'infusion s'interrompt si la carafe est retirée. La carafe doit être replacée dans les 30 secondes suivantes pour éviter les débordements. L'infusion reprendra alors automatiquement.

ENTRETIEN ET NETTOYAGE

Cet appareil ne contient aucune pièce réparable par l'utilisateur. Confier la réparation à un technicien qualifié.

NETTOYAGE

Veiller à ce que la cafetière soit débranchée et refroidie.

- Enlever le panier-filtre. Jeter le filtre en papier usagé et le marc de café.
- Laver le panier-filtre et la carafe dans le lave-vaisselle (panier supérieur) ou à la main dans de l'eau chaude savonneuse
- Essuyer la partie externe de l'appareil, le panneau de commande et le réchaud à l'aide d'un linge doux humide.

Remarque : Ne pas utiliser de nettoyants abrasifs ou de tampons à récurer. Ne jamais immerger la cafetière.

- Pour nettoyer l'intérieur du couvercle, ouvrir le couvercle et le laisser en position ouverte. essuyer à l'aide d'un linge humide.

NETTOYAGE AVEC DU VINAIGRE

Remarque : Compte tenu de l'utilisation régulière de l'appareil, ce dernier peut se boucher par des dépôts de minéraux provenant de l'eau dure. Il est recommandé d'effectuer un nettoyage complet au vinaigre, une fois par mois.

- Verser dans le réservoir à eau une quantité de vinaigre blanc correspondant à la marque de 6 tasses sur la fenêtre. Ajouter de l'eau jusqu'à la marque correspondant à 10 tasses.
- Mettre un filtre en papier dans le panier-filtre et fermer le couvercle. Déposer la carafe vide sur le réchaud.
- Allumer la cafetière. Laisser le mélange nettoyant infuser dans la carafe (jusqu'à ce que le niveau atteigne à peu près

- 5 tasses). Éteindre la cafetière et laisser tremper pendant 15 minutes au moins.
- Allumer la cafetière et fire infuser le reste du mélange nettoyant dans la carafe.

Éteindre la cafetière, vider la carafe et jeter le filtre en papier.

- Remplir le réservoir d'eau froide jusqu'à la marque correspondant à 11 tasses; remettre la carafe sur le réchaud, puis remettre la cafetière en marche pour un cycle d'infusion complet afin de chasser le reste du mélange nettoyant. Il faudrait peut-être répéter cette étape afin de se débarrasser de l'odeur et du goût du vinaigre.

- Laver le panier-filtre et la carafe

BESOIN D'AIDE?

Pour communiquer avec les services d'entretien ou de réparation, ou pour adresser toute question relative au produit, composer le numéro sans frais approprié indiqué sur la page couverture. Ne pas retourner le produit où il a été acheté. Ne pas poster le produit au fabricant ni le porter dans un centre de service. On peut également consulter le site web indiqué sur la page couverture.

GARANTIE LIMITÉE DE DEUX ANS

(Valable seulement aux États-Unis et au Canada)

Quelle est la couverture?

- Tout défaut de main-d'oeuvre ou de matériau; toutefois, la responsabilité de la société applica se limite au prix d'achat du produit.

Quelle est la durée?

- Deux année(s) à compter de la date d'achat initiale, avec une preuve d'achat.

Quelle aide offrons nous?

- Remplacement par un produit raisonnablement semblable nouveau ou réusiné.

Comment se prévaut-on du service?

- Conserver son reçu de caisse comme preuve de la date d'achat.
- Visiter notre site web au www.prodprotect.com/applica, ou composer sans frais le 1 800 231-9786, pour obtenir des renseignements généraux relatifs à la garantie.
- On peut également communiquer avec le service des pièces et des accessoires au 1 800 738-0245.

Qu'est-ce que la garantie ne couvre pas?

- Des dommages dus à une utilisation commerciale.
- Des dommages causés par une mauvaise utilisation ou de la négligence.
- Des produits qui ont été modifiés.
- Des produits utilisés ou entretenus hors du pays où ils ont été achetés.
- Des pièces en verre et tout autre accessoire emballés avec le produit.
- Les frais de transport et de manutention reliés au remplacement du produit.
- Des dommages indirects (il faut toutefois prendre note que certains états ne permettent pas l'exclusion ni la limitation des dommages indirects).

Quelles lois régissent la garantie?

- Les modalités de la présente garantie donnent des droits légaux spécifiques. L'utilisateur peut également se prévaloir d'autres droits selon l'état ou la province qu'il habite.

Comercializado por: SPECTRUM BRANDS DE MÉXICO, SA de C.V Autopista México Querétaro No 3069-C Oficina 004 Colonia San Andrés Atenco, Tlalnepantla Estado de México, C.P. 54040 Mexico. Teléfono: (55) 5831-7070

Servicio y Reparación

Art. 123 No. 95 Col. Centro. C.P. 06050 Deleg. Cuauhtemoc

Servicio al Consumidor, Venta de Refacciones y Accesorios 01 800 714 2503

Importado y Distribuido por: Rayovac Argentina S.R.L. Humboldt 2495 Piso# 3 C1425FUG) C.A.B.A. Argentina C.U.I.T No. 30-70706168-1

975W 120V~ 60Hz.

Sello del Distribuidor:
Fecha de compra:
Modelo:

Código de fecha / Date Code / Le code de date :

Por favor llame al número correspondiente que aparece en la lista a continuación para solicitar que se haga efectiva la garantía y donde Ud. puede solicitar servicio, reparaciones o partes en el país donde el producto fué comprado.

Argentina
Atención al consumidor 0800 444 7296
Horario de atención: Lunes a viernes de 9 a 13 hs y de 14.30 a 17 hs.
email: servicios@spectrumbrands.com
Humboldt 2495 piso 3 C.A.B.A. – Argentina

Chile
SERVICIO DE MAQUINAS Y HERRAMIENTAS LTDA.
Portugal Nº 644
Santiago – Chile
Fonos: 02-6355208 / 02-6341169
Email: servicio@spectrumbrands.cl
Call center: 800-171-051

Colombia
Rayovac Varta S.A
Carrera 17 Número 89-40
Línea gratuita nacional 018000510012

Costa Rica
Aplicaciones Electromecanicas
Calle 22 y 24 en Avenida 3 BLV de la torre Mercedes Benz 200 mts norte y 50 mts este
San José, Costa Rica
Tel. (506) 2257-5716

Ecuador
Servicio Master
Dirección: Capitán Rafael Ramos OE 1-85 y Galo plaza lasso.
Tel (593) 2281-3882 / 2240-9870

El Salvador
Sedeblack
Calle San Antonio Abad, Colonia Lisboa
No 2936
San Salvador, Depto. de San Salvador
Tel. (503) 2284-8374

Guatemala
Kinal
17 avenida 26-75, zona 11
Centro comercial Novicentro, Local 37 - Ciudad Guatemala
Tel. (502)-2476-7367

USA/Canada 1-800-231-9786
Accessories/Parts 1-800-738-0245
Register your product at www.prodprotect.com/applica

EE.UU./Canadá 1-800-231-9786
Mexico 01-800-714-2503
Accesorios/Partes 1-800-738-0245
Registre su producto a www.prodprotect.com/applica

EE.UU./Canadá 1-800-231-9786
Accessoires/Pièces 1-800-738-0245
inscrire votre produit en ligne, www.prodprotect.com/applica

BLACK & DECKER, BLACK+DECKER, the BLACK & DECKER and BLACK+DECKER logos and product names are trademarks of The Black & Decker Corporation, used under license. All rights reserved.

BLACK & DECKER, BLACK+DECKER, the BLACK & DECKER y los logos y nombres de productos de BLACK+DECKER son marcas registradas de The Black & Decker Corporation, usados bajo licencia. Todos los derechos reservados.

BLACK & DECKER, BLACK+DECKER, les logos et noms de produits BLACK & DECKER et BLACK+DECKER sont des marques de commerce de The Black & Decker Corporation, utilisées sous licence. Tous droits réservés.

Made in China.
Fabricado en China.
Fabriqué en Chine.

© 2017 The Black & Decker Corporation and Spectrum Brands, Inc., Middleton, WI 53562 T22-5003777 17901-00 E/S/F

BLACK+DECKER[™]

Model/Modelo/ Modèle: CM0940

Customer Care Line: 1-800-231-9786
For online customer service: www.prodprotect.com/applica

Línea de Atención del Cliente: 1-800-231-9786
Para servicio al cliente en línea: www.prodprotect.com/applica

Ligne Service à la Clientèle: 1-800-231-9786
Pour le service à la clientèle en ligne: www.prodprotect.com/applica

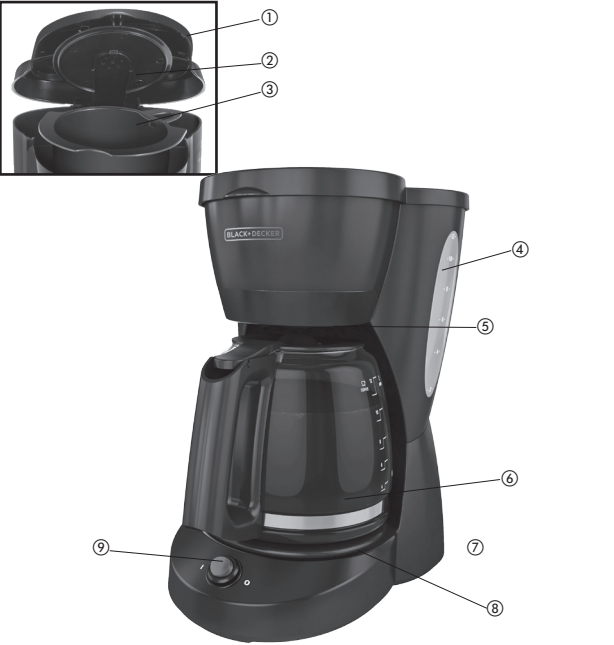

12-CUP SWITCH COFFEEMAKER
Product may vary slightly from what is illustrated.

- | | |
|---|---|
| 1. One-piece cover | Black (Part # CM1050B-02) |
| 2. Showerhead | 7. Cord storage (inside of unit) |
| † 3. Washable brew basket (Part # CM1050-01) | 8. “Keep Hot” carafe plate |
| 4. Water reservoir with cup level markings | 9. On/off (I/O) switch |
| 5. Sneak-A-Cup™ feature | Note: † indicates consumer replaceable/removable parts |
| † 6. Duralife™ carafe White (Part # CM1050W-02) | |

CAFETERA DE 12 TAZAS CON INTERRUPTOR

El producto puede variar ligeramente del que aparece ilustrado.

- | | |
|---|--|
| 1. Tapa enteriza | Negra (Pieza No. CM1050B-02) |
| 2. Distribuidor de agua | 7. Guardacable (dentro de la unidad) |
| † 3. Canasta del filtro lavable (Pieza No CM1050-01) | 8. Placa calefactora |
| 4. Tanque de agua con marcas de nivel de tazas | 9. Interruptor de encendido/apagado (I/O) |
| 5. Dispositivo de interrupción de colado Sneak-A-Cup™ | Nota: † indica las piezas extraíbles o reemplazables por parte del consumidor |
| † 6. Jarra Duralife™ Blanca (Pieza No. CM1050W-02) | |

CAFETIÈRE DE 12 TASSES À INTERRUPTEUR

Le produit peut différer légèrement de celui illustré.

- | | |
|--|---|
| 1. Couvercle monopièce | 7. Range-cordon (à l’intérieur de l’appareil) |
| 2. Douchette | 8. « Réchaud » |
| † 3. Panier d’infusion lavable (pièce n° CM1050-01) | 9. Panneau de commande |
| 4. Réservoir à eau gradué indiquant le nombre de tasses | Remarque : Le symbole † indique une pièce amovible/remplaçable par l’utilisateur. |
| 5. Fonction Sneak-A-Cup™ | |
| † 6. Carafe Duralife™ Blanc (pièce n° CM1050W-02) Noir (pièce n° CM1050B-02) | |