

BLACK & DECKER® *Home*

5-CUP COFFEEMAKER CAFETERA DE 5 TASAS

Customer Care Line:

USA/Canada
1-800-231-9786

Mexico
01-714-2500

Accessories/Parts
(USA / Canada)

Accesorios/Partes
(EE.UU / Canadá)

1-800-738-0245

IMPORTANT
WASH CARAFE BEFORE
FIRST USE!

IMPORTANTE
¡LAVE LA JARRA ANTES DEL
PRIMER USO!

BASKET-SHAPED FILTER
1-4
CUP

* Filters not included
* No incluye los filtros

For **online customer service**
and to **register** your product, go to
www.prodprotect.com/applica
Also view the details for our
latest **sweepstakes!**

MODELS/MODELOS

- DCM600B
- DCM600W



IMPORTANT SAFEGUARDS

When using electrical appliances, basic safety precautions should always be followed to reduce the risk of fire, electric shock and/or injury to persons, including the following:

- Read all instructions.
- Do not touch hot surfaces. Use handle or knobs.
- To protect against electric shock, do not place cord, plug or appliance in water or other liquids.
- Close supervision is necessary when any appliance is used by or near children.
- Unplug from outlet when not in use and before cleaning. Allow to cool before putting on or taking off parts and before cleaning the appliance.
- Do not operate any appliance with a damaged cord or plug or after the appliance malfunctions, or has been damaged in any manner. Return the appliance to the nearest authorized service facility for examination, repair or adjustment. Or, call the appropriate toll-free number on the cover of this manual.
- The use of an accessory not evaluated for use with this appliance may cause injuries.
- Do not use outdoors.
- Do not let cord hang over the edge of table or counter, or touch hot surfaces.
- Do not place on or near a hot gas or electric burner or in a heated oven.
- To disconnect, turn any control to OFF (O), then remove plug from wall outlet.
- Do not use this appliance for other than intended use.
- Keep lid on the carafe when in use.
- Scalding may occur if the lid is removed during the brewing cycles.
- The carafe is designed for use with this appliance. It must never be used on a range top.
- Do not set a hot carafe on a wet or cold surface.

- Do not use a cracked carafe or a carafe having a loose or weakened handle.
- Do not clean carafe with cleansers, steel wool pads or other abrasive material.

SAVE THESE INSTRUCTIONS.

This product is for household use only.

POLARIZED PLUG (120V Models Only)

This appliance has a polarized plug (one blade is wider than the other). To reduce the risk of electric shock, this plug is intended to fit into a polarized outlet only one way. If the plug does not fit fully into the outlet, reverse the plug. If it still does not fit, contact a qualified electrician. Do not attempt to modify the plug in any way.

TAMPER-RESISTANT SCREW

Warning: This appliance is equipped with a tamper-resistant screw to prevent removal of the outer cover. To reduce the risk of fire or electric shock, do not attempt to remove the outer cover. There are no user-serviceable parts inside. Repair should be done only by authorized service personnel.

ELECTRICAL CORD

- a) A short power-supply cord (or detachable power-supply cord) is to be provided to reduce the risk resulting from becoming entangled in or tripping over a longer cord.
- b) Longer detachable power-supply cords or extension cords are available and may be used if care is exercised in their use.
- c) If a long detachable power-supply cord or extension cord is used,
 - 1) The marked electrical rating of the detachable power-supply cord or extension cord should be at least as great as the electrical rating of the appliance,
 - 2) If the appliance is of the grounded type, the extension cord should be a grounding-type 3-wire cord, and
 - 3) The longer cord should be arranged so that it will not drape over the countertop or tabletop where it can be pulled on by children or tripped over.

Note: If the power supply cord is damaged, it should be replaced by qualified personnel; in Latin America, by an authorized service center.

Product may vary slightly from what is illustrated.

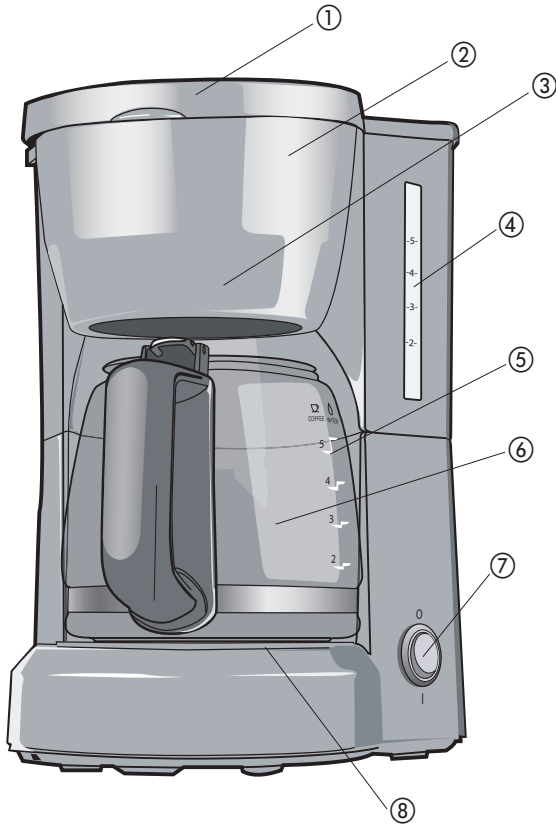

A

1. One-piece cover
2. Filter basket holder
- † 3. Removable filter basket (inside) (Part# DCM600-FILTER)
4. Easy-view water window
5. Water and brewed coffee markings
- † 6. Duralife™ carafe 5 cups / 25 oz. / 740 ml (Part# DCM600B-01 (B), DCM600W-01 (W))
7. Lighted on/off (I/O) switch
8. Nonstick “Keep Hot” carafe plate
9. Cord storage (not shown)

Note: † indicates consumer replaceable/removable parts

How to Use

This unit is for household use only.

GETTING STARTED

- Remove all packing materials and any stickers from the product.
- Remove and save literature.
- Please go to www.prodprotect.com/applica to register your warranty.
- Wash all removable parts as instructed in CARE AND CLEANING section of this manual.
- Open one-piece cover.
- Pour fresh cold water into water reservoir up to 5-cup mark.
- Place empty basket-style paper filter into removable filter basket.
- Place basket into filter basket holder.
- Uncoil power cord and plug into standard electrical outlet.
- Brew water through appliance without adding coffee grounds. This removes any dust or residue that may remain in the system during the manufacturing process.
- Discard the water from the carafe and paper filter from filter basket.
- Turn off the appliance; unplug and allow appliance to cool down.

BREWING COFFEE

1. Open one-piece cover.
2. Pour fresh cold water up to desired level mark into water reservoir.
3. Place empty basket-style paper filter into the removable filter basket.
4. Insert filter basket into filter basket holder.
5. Add desired amount of ground coffee.

Note: Not sure how much coffee to use? Begin by using 1 level tablespoon of medium grind coffee for each cup of coffee to be brewed.

6. Close lid securely.
7. Place empty carafe on the “Keep Hot” carafe plate.
8. Plug cord into standard electrical outlet.
9. Press on/off (I/O) switch button; red light comes on and brewing begins.
10. Replace the carafe on the “Keep Hot” carafe plate when not serving to keep coffee hot.
11. Unplug appliance when not in use.



COFFEE BREWING TIPS

- Stir coffee in carafe before serving to evenly distribute the flavor.
- Coffee that is poured during brewing cycle may vary in strength from the finished brew.
- Not sure how much coffee to use? Begin by using 1 level tablespoon of medium grind coffee for each cup of coffee to be brewed.
- For variety, add a 2-inch piece of lemon or orange peel to the coffee grounds before brewing.

- For a special occasion, whip some heavy cream with 1 or 2 tablespoons of hazel nut, chocolate or almond liqueur. Use to top off each cup of coffee.
- Add a 2-inch piece of vanilla bean to the sugar bowl. You'll be surprised at how good it tastes.
- Keep your coffeemaker scrupulously clean; you will be pleased with the flavor.

Care and Cleaning

This appliance contains no user-serviceable parts. Refer service to qualified service personnel.

CLEANING

1. Be sure the unit is unplugged and cooled.
2. Open the one-piece cover, remove the filter basket (lift straight up).
3. Discard the paper filter from the filter basket.
4. Wash the filter basket, carafe and carafe lid in the dishwasher, top-rack only, or hand-wash in warm, sudsy water.
5. To clean inside one-piece cover, open the cover and allow it to rest in the open position.
6. Pull showerhead out from under the guide, wipe surfaces with a damp cloth, then place showerhead under guide and close the cover **(B)**.

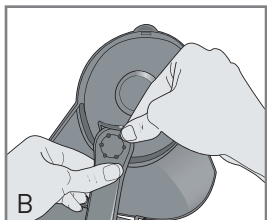

CLEANING WITH VINEGAR

Mineral deposits left by hard water can clog your coffeemaker. Cleaning is recommended once a month.

1. Pour white vinegar into water reservoir up to 2-cup level on water window.
2. Add cold water up to 5-cup line.
3. Place a paper filter in the filter basket and close the cover.
4. Set empty carafe on the "Keep Hot" carafe plate.
5. Turn on coffeemaker and let half the cleaning solution brew into carafe (until water level goes down to around 3). Turn off coffeemaker and let it soak for at least 15 minutes to soften the deposits.
6. Turn on coffeemaker and brew remaining cleaning solution into carafe.
7. Turn off coffeemaker, empty carafe and discard soiled filter.
8. Fill reservoir with cold water to 5-cup line, replace empty carafe, then turn on coffeemaker for a complete brew cycle to flush out remaining cleaning solution. You may wish to repeat this step to eliminate any remaining vinegar smell/taste.
9. Wash the brew basket and carafe as instructed in CLEANING.

CLEANING TIPS

- Excessive steaming or a prolonged brewing cycle is a sign that a cleaning is needed.
- The frequency of flushing out deposits is determined by your usage and water hardness.
- During cleaning, more steaming occurs than when brewing coffee and there may be some spitting.

CARAFE CARE

A damaged carafe may result in possible burns from a hot liquid. To avoid breaking:

- Do not allow all liquid to evaporate from the carafe while on the "Keep Hot" carafe plate or heat the carafe when empty.
- Discard the carafe if damaged in any manner. A chip or crack could result in breakage.
- Do not use abrasive scouring pads or cleansers, they will scratch and weaken the glass.
- Do not place the carafe on or near a hot gas or electric burner, in a heated oven or in a microwave oven.
- Avoid rough handling and sharp blows.



WARNING

RISK OF FIRE OR ELECTRIC SHOCK. DO NOT OPEN.

The lightning symbol refers to "dangerous voltage"; the exclamation symbol refers to maintenance instructions. See below.

Warning: To reduce the risk of fire or electric shock, do not remove the cover of the coffeemaker. There are no user-serviceable parts inside. Repair should be done by authorized service personnel only.

TROUBLESHOOTING

PROBLEM	POSSIBLE CAUSE	SOLUTION
Coffeemaker does not turn on.	Coffeemaker is not plugged in.	Check to be sure appliance is plugged in to a working outlet and the on/off (I/O) switch is powered on.
Coffeemaker is leaking.	<ul style="list-style-type: none"> Water reservoir may be overfilled. Carafe may not be correctly placed on "Keep Hot" carafe plate. 	<ul style="list-style-type: none"> Make sure water reservoir has not been filled beyond MAX fill line. Make sure carafe is placed correctly on "Keep Hot" carafe plate and is centered under filter basket holder.
Brewing takes too long.	Coffeemaker might need cleaning.	Follow procedure in CARE AND CLEANING.
Coffee is not brewing.	Water reservoir might be empty.	Make sure water reservoir has sufficient water to brew desired number of cups of coffee.
Coffeemaker brews clear water.	There may be no coffee grounds in removable filter basket.	Add sufficient amount of coffee grounds to paper filter in removable filter basket.
Filter basket overflows.	Carafe may be improperly placed on "Keep Hot" carafe plate.	Remove carafe and insert so that carafe rests comfortably within grooves on "Keep Hot" carafe plate.
Grounds in brewed coffee.	Filter and/or filter basket are not properly placed.	Insert paper filter into filter basket and insert basket properly into holder.

NEED HELP?

For service, repair or any questions regarding your appliance, call the appropriate 800 number on cover of this book. Please **DO NOT** return the product to the place of purchase. Also, please **DO NOT** mail product back to manufacturer, nor bring it to a service center. You may also want to consult the website listed on the cover of this manual.

Two-Year Limited Warranty

(Applies only in the United States and Canada)

What does it cover?

- Any defect in material or workmanship provided; however, Applica's liability will not exceed the purchase price of product.

For how long?

- Two years after date of purchase.

What will we do to help you?

- Provide you with a reasonably similar replacement product that is either new or factory refurbished.

How do you get service?

- Save your receipt as proof of date of sale.
- Visit the online service website at www.prodprotect.com/applica, or call toll-free 1-800-231-9786, for general warranty service.
- If you need parts or accessories, please call 1-800-738-0245.

What does your warranty not cover?

- Damage from commercial use
- Damage from misuse, abuse or neglect
- Products that have been modified in any way
- Products used or serviced outside the country of purchase
- Glass parts and other accessory items that are packed with the unit
- Shipping and handling costs associated with the replacement of the unit
- Consequential or incidental damages (Please note, however, that some states do not allow the exclusion or limitation of consequential or incidental damages, so this limitation may not apply to you.)

How does state law relate to this warranty?

- This warranty gives you specific legal rights. You may also have other rights that vary from state to state or province to province.

 **BLACK&DECKER** is a trademark of The Black & Decker Corporation, Towson, Maryland, USA

Made in People's Republic of China
Printed in People's Republic of China

Por favor lea este instructivo antes de usar el producto.

INSTRUCCIONES IMPORTANTES DE SEGURIDAD

Cuando se utilizan aparatos eléctricos, siempre se debe respetar ciertas medidas de seguridad a fin de reducir el riesgo de un incendio, un choque eléctrico y (o) lesiones a las personas, incluyendo las siguientes:

- Por favor lea todas las instrucciones.
- No toque las superficies calientes Utilice las asas o las perillas.
- A fin de protegerse contra el riesgo de un choque eléctrico, no coloque el aparato de manera que el cable, el enchufe o el mismo aparato entre en contacto con agua o cualquier otro líquido.
- Todo aparato eléctrico utilizado en la presencia de menores de edad o por ellos mismos requiere la supervisión de un adulto.
- Desconecte el aparato del tomacorriente cuando no esté en funcionamiento y antes de limpiarlo. espere que el aparato se enfríe antes de instalar o retirar las piezas y antes de limpiarlo.
- No se debe utilizar ningún aparato eléctrico que tenga el cable o el enchufe averiado, que presente un problema de funcionamiento o que esté dañado. Devuelva el aparato al centro de servicio autorizado más cercano para que lo examinen, reparen o ajusten. También puede llamar gratis al número apropiado que aparece en la cubierta de este manual.
- El uso de un accesorio no evaluado para ser utilizado con este aparato podría ocasionar lesiones personales.
- Este aparato no se debe utilizar a la intemperie.
- No permita que el cable cuelgue del borde de la mesa o del mostrador ni que entre en contacto con las superficies calientes.
- No coloque el aparato sobre ni cerca de las hornillas de gas o eléctricas ni adentro de un horno caliente.
- Para desconectar el aparato, ajuste todo control a la posición de apagado (0) y luego, desconecte el aparato del tomacorriente.
- El aparato se debe de utilizar únicamente con el fin previsto.
- La jarra debe permanecer tapada cuando está en uso.
- Existe el riesgo de quemaduras si uno retira la tapa durante los ciclos de colado.
- La jarra está diseñada para ser utilizada con este aparato. Jamás se deberá utilizar sobre la estufa.
- Nunca coloque una jarra caliente sobre una superficie fría ni húmeda.

- No utilice la jarra si el vidrio se encuentra rajado o si el asa está débil.
- No limpie la jarra con limpiadores abrasivos, con almohadillas de fibra de metal ni demás limpiadores abrasivos.

CONSERVE ESTAS INSTRUCCIONES.

Este aparato eléctrico es para uso doméstico únicamente.

ENCHUFE POLARIZADO (Solamente para los modelos de 120V)

Este aparato cuenta con un enchufe polarizado (un contacto es más ancho que el otro). A fin de reducir el riesgo de un choque eléctrico, este enchufe encaja en un tomacorriente polarizada en un solo sentido. Si el enchufe no entra en el tomacorriente, inviértalo y si aun así no encaja, consulte con un electricista. Por favor no trate de alterar esta medida de seguridad

TORNILLO DE SEGURIDAD

Advertencia: Este aparato cuenta con un tornillo de seguridad para evitar la remoción de la cubierta exterior del mismo. A fin de reducir el riesgo de incendio o de choque eléctrico, por favor no trate de remover la cubierta exterior. Este producto no contiene piezas reparables por el consumidor. Toda reparación se debe llevar a cabo únicamente por personal de servicio autorizado

CABLE ELÉCTRICO

- a) El producto se debe de proporcionar con un cable eléctrico corto (o uno separable), a fin de reducir el riesgo de tropezar o de enredarse en un cable más largo.
- b) Existen cables eléctricos más largos y separables o cables de extensión que uno puede utilizar si toma el cuidado debido.
- c) Si se utiliza un cable separable o de extensión,
 - 1) El régimen nominal del cable separable o del cable de extensión debe ser, como mínimo, igual al del régimen nominal del aparato.
 - 2) Si el aparato es de conexión a tierra, el cable de extensión debe ser un cable de tres alambres de conexión a tierra.
 - 3) Uno debe de acomodar el cable más largo de manera que no cuelgue del mostrador o de la mesa, para evitar que un niño tire del mismo o que alguien se tropiece.

Nota: Si el cordón de alimentación esta dañado, en América Latina debe sustituirse por personal calificado o por el centro de servicio autorizado.

El producto puede variar ligeramente del que aparece ilustrado.

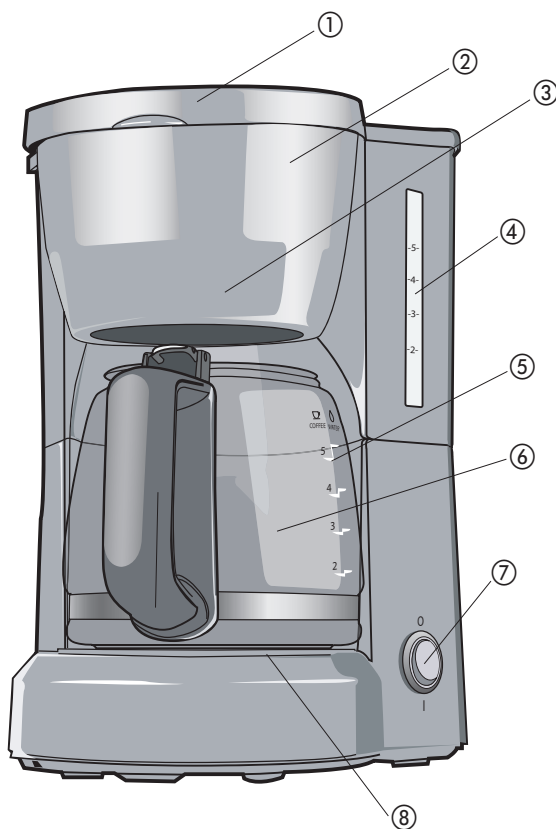

A

1. Tapa enteriza
2. Soporte del cesto
3. Cesto removible para el filtro (adentro)
4. Tanque de agua con nivel de tazas marcado
5. Marcas para el café y el agua
6. Jarra Duralife™ 5 tazas / 25 oz / 740 ml
7. Interruptor de encender/apagar (I/O)
8. Placa calefactora antiadherente
9. Guardacable (no ilustrado)

Como usar

Este aparato es solamente para uso doméstico.

PASOS PRELIMINARES

- Retire todo material de empaque y calcomanía adherida al producto.
- Retire y conserve el manual de uso y cuidado.
- Por favor, visite www.prodprotect.com/applica para registrar su garantía.
- Lave todas las piezas según las instrucciones en la sección de CUIDADO Y LIMPIEZA de este manual.
- Vierta agua fría en el tanque de agua hasta el nivel que indica 5 tazas.
- Coloque un filtro vacío de papel en el cesto removible.
- Coloque el cesto removible en el soporte para el mismo.
- Desenrolle y enchufe el cable a un tomacorriente normal.
- Cuele agua a través del aparato, sin agregar café molido. Esto elimina cualquier residuo de polvo que pudiera haber en el sistema debido al proceso de fabricación.
- Deseche tanto el agua de la jarra como el filtro de papel.
- Apague y desconecte el aparato; espere que se enfríe.

PREPARACIÓN DEL CAFÉ

1. Abra la tapa enteriza.
2. Llene el tanque con agua fría hasta el nivel deseado
3. Coloque un filtro adentro del cesto removible para el filtro.
4. Coloque el cesto para el filtro adentro del compartimiento respectivo.
5. Agregue la cantidad de café molido deseada.

Nota: Si tiene duda de cuánto café usar, comience por medir 1 cucharadita rasada de café molido de textura media por cada taza de café a colar.

6. Cierre y asegure bien la tapa.
7. Coloque la jarra vacía sobre la placa calefactora.
8. Enchufe el cable a un tomacorriente normal.
9. Presione el interruptor de encender/apagar (I/O); aparece la luz roja indicadora de funcionamiento y comienza el ciclo de colado.
10. Después de servir, mantenga la jarra sobre la placa calefactora para conservar caliente el café.
11. Desconecte la cafetera cuando no esté en uso.



CONSEJOS PARA COLAR CAFÉ

- Revuelva el café de la jarra antes de servirlo para distribuir bien el sabor.
- El café que uno sirve durante el ciclo de colado puede variar en intensidad.
- ¿Tiene duda de cuánto café usar? Comience por medir 1 cucharada rasada de café molido de textura media por cada taza de café a colar.
- Para variar, antes de colar, agregue al café molido un pedazo de 2 pulgadas de piel de limón o naranja.

- Para una ocasión especial, puede batir crema y agregar 1 o 2 cucharas de licor de avellana, chocolate o almendra para coronar cada taza de café.
- Agregue a la azucarera un pedazo de 2 pulgadas de grano de vainilla. Sorprendentemente, resulta muy sabrosa.
- Para un café de buen sabor, siempre conserve su cafetera sumamente limpia.

Cuidado y limpieza

Este aparato no contiene piezas reparables por el consumidor. Para servicio, por favor acuda a personal calificado.

LIMPIEZA

1. Asegúrese que el aparato esté apagado y que se haya enfriado.
2. Abra la tapa enteriza, retire el cesto removible para el filtro (alzar derecho para arriba).
3. Deseche el filtro de papel.
4. Lave el cesto removible, la jarra y la tapa de la jarra en la bandeja superior de la máquina lavaplatos, o a mano con agua tibia jabonada.
5. Para limpiar el interior de la tapa del tanque, abra la tapa enteriza permitiendo que ésta descance en posición abierta.

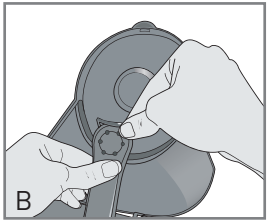

6. Tire del distribuidor de agua desde debajo de la guía, limpie las superficies con un paño humedecido, coloque el distribuidor debajo de la guía y cierre la tapa **(B)**.

LIMPIAR CON VINAGRE

Los depósitos minerales que provienen del agua dura pueden obstruir la cafetera. Se recomienda una limpieza una vez al mes.

1. Vierta vinagre blanco adentro del tanque de agua hasta la marca que indica 2 tazas en el nivel de llenado.
2. Agregue agua fría hasta el nivel que indica 5 tazas.
3. Coloque un filtro de papel en el cesto removible y cierre la tapa.
4. Coloque la jarra vacía sobre la placa calefactora.
5. Encienda la cafetera y permita que se cuele la mitad de la solución de limpieza adentro de la jarra (hasta que el agua alcance aproximadamente el tercer nivel). Apague la cafetera y espere 15 minutos para dar lugar a que se ablanden los depósitos minerales.
6. Encienda la cafetera y permita que se cuele el resto de la solución adentro de la jarra.
7. Apague la cafetera, vacíe la jarra y deseche el filtro.

8. Llene el tanque con agua fría hasta el nivel 5, coloque la jarra vacía nuevamente sobre la placa calefactora, y encienda la cafetera para colar un ciclo completo, con el fin de eliminar todo residuo de la solución de limpieza. Puede ser necesario repetir este proceso para eliminar por completo el olor y el sabor del vinagre.
9. Lave el cesto removible para el filtro y la jarra según las instrucciones en la sección de LIMPIEZA.

MANTENIMIENTO DE SU CAFETERA

- El exceso de vapor o los ciclos de colado prolongados, indican que la cafetera requiere limpieza.
- La frecuencia con que se debe eliminar los depósitos minerales varía según el uso de la cafetera y la dureza del agua.
- Durante el ciclo de limpieza, la cafetera puede salpicar y producir más vapor que de costumbre.

CUIDADO DE LA JARRA

Una jarra dañada puede resultar en posibles quemaduras debido al líquido caliente. Para evitar que la jarra se rompa:

- No permita que se evapore toda el agua mientras la jarra permanece sobre la placa calefactora, y jamás caliente la jarra estando vacía.
- Deseche la jarra si presenta cualquier daño. Una jarra astillada o rajada se puede quebrar fácilmente.
- Para no rallar ni debilitar el vidrio de la jarra, nunca use limpiadores fuertes ni almohadillas abrasivas.
- No coloque la jarra sobre ni cerca de una hornilla de gas o eléctrica, ni adentro de un horno caliente ni en uno de microonda.
- Evite el manejo brusco y los golpes.



PRECAUCIÓN

RIESGO DE INCENDIO O DE CHOQUE ELÉCTRICO. NO ABRA.

El símbolo de un rayo indica voltaje peligroso. El signo de exclamación indica importantes instrucciones de mantenimiento. Consulte a continuación:

Precaución: Para reducir el riesgo de incendio o de choque eléctrico, no retire la cubierta de la cafetera. No contiene por dentro partes reparables por el consumidor. Cualquier reparación deberá ser efectuada únicamente por personal autorizado.

RESOLUCIÓN DE PROBLEMAS O FALLAS

PROBLEMA	POSIBLE CAUSA	SOLUCIÓN
La cafetera no enciende.	La cafetera no está enchufada.	Asegúrese que el aparato esté conectado a un tomacorriente activa y de haber presionado el interruptor de encende/apagar (I/O).
La cafetera gotea.	<ul style="list-style-type: none"> El tanque de agua podría estar demasiado lleno. La jarra puede no estar colocada correctamente sobre la placa calefactora. 	<ul style="list-style-type: none"> Asegúrese de no sobrepasar el nivel de llenado máximo. Asegúrese que la jarra esté bien colocada sobre la placa calefactora y centrada debajo del cesto removible.
El ciclo de colado se demora demasiado.	La cafetera podría requerir una limpieza.	Siga las instrucciones de limpieza bajo CUIDADO Y LIMPIEZA.
El café no se cuele.	El tanque de agua podría estar vacío.	Asegúrese que el tanque tenga suficiente agua para colar el número de tazas de café deseadas.
La cafetera cuele agua clara solamente.	Podría no haber café molido en el cesto removible para el filtro.	Agregue suficiente café molido al filtro de papel, que encaja adentro del cesto removible.
El cesto de colar se desborda.	La jarra podría estar mal colocada sobre la placa calefactora.	Retire y coloque la jarra de manera que descanse cómodamente dentro de las ranuras de la placa calefactora.
Hay residuos de molido en el café colado.	El filtro y(o) el cesto removible no están bien instalados en su lugar	Inserte el filtro de papel adentro del cesto removible y asegúrese de colocar el cesto correctamente en su lugar.

¿NECESITA AYUDA?

Para servicio, reparaciones o preguntas relacionadas al producto, por favor llame al número del centro de servicio en el país donde usted compró su producto. NO devuelva el producto al fabricante. Llame o lleve el producto a un centro de servicio autorizado.

DOS AÑOS DE GARANTÍA LIMITADA

(No aplica en México, Estados Unidos o Canadá)

¿Qué cubre la garantía?

- La garantía cubre cualquier defecto de materiales o de mano de obra. Aplica no se responsabiliza por ningún costo que exceda el valor de compra del producto.

¿Por cuánto tiempo es válida la garantía?

- Por dos años a partir de la fecha original de compra.

¿Cómo se puede obtener servicio?

- Conserve el recibo original de compra.
- Por favor llame al número del centro de servicio autorizado.

Esta garantía no cubre:

- Los productos que han sido utilizados en condiciones distintas a las normales
- Los daños ocasionados por el mal uso, el abuso o negligencia.
- Los productos que han sido alterados de alguna manera
- Los daños ocasionados por el uso comercial del producto
- Los productos utilizados o reparados fuera del país original de compra
- Las piezas de vidrio y demás accesorios empacados con el aparato
- Los gastos de tramitación y embarque asociados al reemplazo del producto
- Los daños y perjuicios indirectos o incidentales

Póliza de Garantía

(Válida sólo para México)

Duración

Aplica Manufacturing, S. de R. L. de C.V. garantiza este producto por 2 años a partir de la fecha original de compra.

¿Qué cubre esta garantía?

Esta Garantía cubre cualquier defecto que presenten las piezas, componentes y la mano de obra contenidas en este producto.

Requisitos para hacer válida la garantía

Para reclamar su Garantía deberá presentar al Centro de Servicio Autorizado la póliza sellada por el establecimiento en donde adquirió el producto. Si no la tiene, podrá presentar el comprobante de compra original.

¿Donde hago válida la garantía?

Llame sin costo al teléfono 01 800 714 2503, para ubicar el Centro de Servicio Autorizado más cercano a su domicilio en donde usted podrá encontrar partes, componentes, consumibles y accesorios.

Procedimiento para hacer válida la garantía

Acuda al Centro de Servicio Autorizado con el producto con la póliza de Garantía sellada o el comprobante de compra original, ahí se reemplazará cualquier pieza o componente defectuoso sin cargo alguno para el usuario final. Esta Garantía incluye los gastos de transportación que se deriven de su cumplimiento.

Excepciones

Esta Garantía no será válida cuando el producto:

- A) Se hubiese utilizado en condiciones distintas a las normales.
- B) No hubiese sido operado de acuerdo con el instructivo de uso que le acompaña.
- C) Cuando el producto hubiese sido alterado o reparado por personas no autorizadas por Applica Manufacturing, S. de R. L. de C.V.

Nota: Usted podrá encontrar partes, componentes, consumibles y accesorios en los centros de servicios autorizados. Esta garantía incluyen los gastos de transportación que se deriven de sus cumplimiento dentro de sus red de servicio.

Por favor llame al número correspondiente que aparece en la lista a continuación para solicitar que se haga efectiva la garantía y donde Ud. puede solicitar servicio, reparaciones o partes en el país donde el producto fué comprado. También puede consultarnos en el e-mail. "servicio@applicamail.com.mx"

Argentina

Servicio Central Attendace
Monroe 3351 Ciudad
Autónoma de Bs. As.
Buenos Aires Argentina
Tel. 0810-999-8999

Chile

Servicio Máquinas y
Herramientas Ltda.
Av. Apoquindo No. 4867 -
Las Condes
Santiago, Chile
Tel.: (562) 263-2490

Colombia

PLINARES
Avenida Quito # 88A-09
Bogotá, Colombia
Tel. sin costo 01 800
7001870

Costa Rica

Aplicaciones
Electromecanicas, S.A.
Calle 26 Bis y Ave. 3
San Jose, Costa Rica
Tel.: (506) 257-5716
223-0136

Ecuador

Servicio Master de
Ecuador
Av. 6 de Diciembre 9276
y los Alamos
Tel. (593) 2281-3882

El Salvador

Calle San Antonio Abad
2936
San Salvador, El Salvador
Tel. (503) 2284-8374

Guatemala

MacPartes SA
3ª Calle 414 Zona 9
Frente a Tecun
Tel. (502) 2331-5020
2332-2101

Honduras

ServiTotal
Contigua a Telecentro
Tegucigalpa, Honduras,
Tel. (504) 235-6271

México

Articulo 123 # 95 Local
109 y 112
Col. Centro, Cuauhtemoc,
México, D.F.
Tel. 01 800 714 2503

Nicaragua

ServiTotal
De semáforo de portezuelo
500 metros al sur.
Managua, Nicaragua,
Tel. (505) 248-7001

Panamá

Servicios Técnicos CAPRI
Tumbamuerto Boulevard
El Dorado Panamá
500 metros al sur.
Tel. (507) 2360-236
(507) 2360-159

Perú

Servicio Central Fast
Service
Av. Angamos Este 2431
San Borja, Lima Perú
Tel. (511) 2251 388

Puerto Rico

Buckeye Service
Jesús P. Piñero #1013
Puerto Nuevo, SJ PR
00920
Tel.: (787) 782-6175

Republica Dominicana

Plaza Lama, S.A.
Av, Duarte #94
Santo Domingo,
República Dominicana
Tel.: (809) 687-9171

Venezuela

Inversiones BDR CA
Av. Casanova C.C.
City Market Nivel Plaza
Local 153
Diagonal Hotel Melia,
Caracas.
Tel. (582) 324-0969

www.applica-latam.com
servicio@applicamail.com.mx

Sello del Distribuidor:

Fecha de compra:

Modelo:

Código de fecha / Date Code

650 W 120 V[~] 60 Hz

 **BLACK&DECKER** es una marca registrada de The Black & Decker Corporation, Towson, Maryland, E.U.

Fabricado en la República Popular de China
Impreso en la República Popular de China

Importado por / Imported by:

APPLICA AMERICAS, INC.

Av. Juan B Justo 637 Piso 10
(C1425FSA) Ciudad Autonoma de Buenos Aires
Argentina
C.U.I.T No. 30-69729892-0

Importado por / Imported by:

APPLICA MANUFACTURING, S. DE R. L. DE C. V.

Presidente Mazarik No111, 1er Piso
Col. Chapultepec Morales, Mexico D.F
Deleg. Miguel Hidalgo
CP 11570
MEXICO
Teléfono: (55) 5263-9900

Del interior marque sin costo
01 (800) 714 2503



Copyright © 2009 Applica Consumer Products, Inc.

R12009/2-13-14E/S



Printed on recycled paper.
Impreso en papel reciclado.